



**ATELIER DE LUTHERIE KORAS & KAMELE N'GONIS**

**N° SIRET: 510 208 895 00019**

**TARIFS Novembre 2011**

**Site : <http://www.korakaelig.com/>**

**Mail : [kora.kaelig@gmail.com](mailto:kora.kaelig@gmail.com)**

**☎: 06.01.77.23.91**

(uniquement le mercredi de 10h30 à 12h30)

*Luthier : Alchimiste du son qui transforme le bois et la peau en émotions...*

## TABLE DES MATIERES

Présentation	1
Généralités	2
Les Koras	4
Les kamélés n'gonis & donsos n'gonis	9
Les instruments électriques	10
Les options	11
Le Custom's Shop	12
Les sonorisations	15
Les instruments chromatiques	16
La location	18
Les pièces détachées	20
Les accessoires	24
Les réparations, restaurations et améliorations	25
Documents relatifs à la vente	26
Documents relatifs à la location	28

## PRESENTATION

**Bonjour la Kora Family (et tous les autres...) !**

**Je suis un luthier/musicien spécialisé dans la conception et la fabrication de koras et kamélés n'gonis professionnels.**

Mon atelier est situé dans l'Oise en Picardie à environ 120 km au nord de Paris.

**La qualité de mon travail est reconnue par les grands maîtres de la kora comme Madou Sidiki Diabaté et Ballaké Sissoko**, j'ai plus de 15 ans d'expérience de la lutherie (guitare, violon, percussions et cordophones mandingues) et j'apporte la plus grande attention à la qualité acoustique et esthétique de chaque instrument.

Je conçois et fabrique mes instruments dans une démarche de recherche et de rigueur professionnelle avec pour seul objectif : **Approcher la perfection dans mes créations.**

Dans la conception de mes instruments, tous les éléments sont choisis méticuleusement (calebasse, peau, bois, cordes...) car mon expérience m'a appris qu'en matière de lutherie, ce sont les petits détails qui font les grandes différences...

**"Mon travail est la rencontre de la grande tradition des griots du Mandingue et de la lutherie séculaire occidentale pour faire éclore la kora du XXI ° siècle..."**

N'oublions pas que la racine du mot "Artisan" est la même que celle du mot "Artiste", c'est juste quelqu'un qui met de la beauté et de l'émotion dans ses œuvres...

Koralement.

**Kaëlig**

- Ces dernières années, un grand nombre d'instruments sont passés entre mes mains pour des réparations ou améliorations diverses ce qui m'a permis d'observer le travail proposé par les autres fabricants et j'ai constaté que les modèles à mécaniques présentaient chez tous les fabricants des problèmes de conceptions, en particulier pour les manches, générant des difficultés techniques dont les plus significatives sont les suivantes :
  - Problèmes de ruptures de cordes.
  - Changement de cordes et accordage difficiles.
  - Vibrations parasites.
  - Manque de résistance aux tensions de cordes élevées.
  - Le poids et l'encombrement.
  - Déséquilibre de tensions des cordes...

Les premières koras que j'ai fabriquées étaient, comme celles des autres fabricants d'instruments « modernes », inspirées du travail des moines de Keur Moussa. Par la suite, j'ai proposé des nouvelles créations sous les appellations «Tomora©» et «Sila Ba© » avec des améliorations techniques répondant en grande partie aux problèmes évoqués ci-dessus mais malgré les améliorations apportées quelques points restent à améliorer.

C'est pour toutes ces raisons que j'ai décidé d'arrêter momentanément la fabrication des instruments à mécaniques pour me consacrer essentiellement à celle des modèles à chevilles et en particulier le modèle «Hardino ©» qui **présente de meilleures caractéristiques techniques :**

- Facile à accorder, l'accord est fiable et précis.
- Le manche massif permet d'obtenir une très bonne résistance à la tension et une meilleure conduction des vibrations.
- L'expérience montre que cette kora est moins sujette aux ruptures de cordes.
- Ce modèle ne présente pas de vibrations parasites.
- Possibilité de monter des cordes de gros diamètres (jusqu'à 3,5 mm) et d'effectuer des augmentations importantes de tessiture avec un encombrement standard.
- Le poids est très proche de celui d'une kora traditionnelle.

Je continue bien sûr mes expérimentations et j'espère pouvoir vous proposer rapidement des instruments à mécaniques présentant le même niveau de qualité que les modèles à chevilles...

Les koras à chevilles Kaëlig© sont des **modèles simples, fiables et efficaces**, très proches des koras traditionnelles elles sont **particulièrement recommandés par Ballaké Sissoko et Madou Sidiki Diabaté...**

- La commande d'un instrument Kaëlig© est avant tout le choix de la qualité et d'un instrument qui vous correspond...

Après avoir choisi le modèle que vous souhaitez dans la gamme professionnelle («Hardino ©» ou «Sawta ©»), vous pouvez ajouter des options pour améliorer la qualité de votre instrument.

Certaines options ont un rôle uniquement esthétique mais d'autres comme le choix de l'essence de bois ou du chevalet interviennent sur la qualité acoustique de votre instrument. L'ajout de cordes, les leviers chromatiques, les chevilles « Fine Tuning » et les options « ergonomiques » permettent d'augmenter les possibilités de votre instrument et le confort du jeu.

Enfin vous pouvez aussi faire le choix de sonoriser votre instrument pour un usage sur scène et pour l'enregistrement ou encore opter pour un instrument électrique !

Comme vous pouvez le constater plusieurs choix s'offre à vous pour que vous puissiez concevoir l'instrument de vos rêves...

- L'atelier vous propose aussi des accessoires (housses, stands et cordes) et des pièces détachées permettant d'améliorer la qualité de vos instruments !!!
- **Tous mes instruments bénéficient d'une garantie atelier de 3 ans pièces (sauf les cordes) et main d'œuvre pour un usage conforme.**
- tous les prix sont indiqués hors frais de port.
- **Les commandes se font uniquement par mail et sont validées par la réception d'un acompte minimum du tiers du montant total.** Ce versement permet aussi d'acheter les matériaux nécessaires à la fabrication de l'instrument. Pour les accessoires et les pièces détachées, **la livraison est effectuée après la réception du montant total de la commande.**
- Possibilité de facilités de paiement, me contacter.
- Les photos présentes dans ce catalogue ne sont pas contractuelles mais elles illustrent à titre informatif un résultat proche de la réalité.
- Conformément à la législation en vigueur en droit français, les instruments, accessoires, pièces détachées et designs créés par l'atelier de lutherie Kora Kaëlig© bénéficient d'une **protection à l'Institut National de la Propriété Industrielle et Intellectuelle (INPI) et d'un copyright international «©»** validé par un huissier de justice. **Tout litige sera soumis aux juridictions compétentes dont ressort le siège social de Kora Kaëlig©.**

- **Modèle «HARDINO ©»**

**490,00 €**



- **Modèle «SAWTA ©»**

**790,00 €**



- **Modèle «SAWTA ©»Fine Tuning**

**1190,00 €**

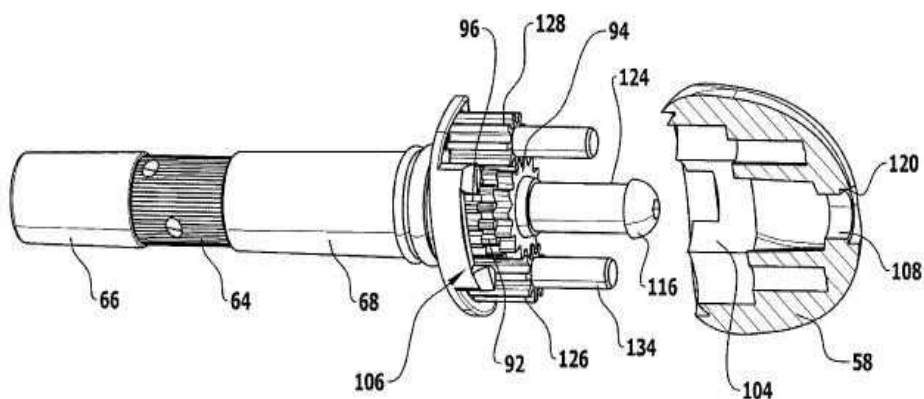

Les chevilles utilisées sont esthétiquement très proches des chevilles de violoncelle en ébène, elles sont légères (aluminium) et fonctionnent avec la même précision et facilité d'accordage que les mécaniques guitare ou basse...



## • **Caractéristiques des modèles professionnels**

- Les noms «Hardino©» et «Sawta©» sont associés aux systèmes d'accordage utilisés mais les instruments peuvent-être accordés dans les modes traditionnels utilisés par les griots du Mandingue et aussi dans d'autres tonalités plus "occidentales"...
- Les manches des modèles «Hardino©» sont équipés de chevilles et sillets de harpe, l'accordage est réalisé avec une clef prévue pour cet usage fournie avec l'instrument, ceux des modèles «Sawta©» sont équipés de chevilles de violoncelle en ébène et de sillets de harpe, le contact "bois sur bois" des chevilles avec le manche favorise la conduction du son et par conséquent améliore la qualité acoustique de la kora.
- La tête des manches présente un design original créé par l'atelier de lutherie Kaëlig©.



- Les manches sont conçus pour faciliter le changement des cordes et pour permettre l'accordage opposé (les cordes jouées par la main gauche s'accordent avec la main droite et inversement).
- Le corps est constitué d'unealebasse (diamètre minimum 43 cm) traversée par une transversale et des poignées sur laquelle est tendue une peau parcheminée. Le cloutage et la découpe de l'ouïe sont standards (voir photos ci-dessous) mais d'autres modèles sont proposés en option.



- L'essence de bois utilisée pour les koras est le frêne, celle des kamélés n'gonis est le hêtre. D'autres essences de bois sont proposées en option.
- Les poignées des koras présentent un design original créé par l'atelier de lutherie Kaëlig© (photo ci-dessous), d'autres modèles de poignées sont proposées en option.



- Le chevalet est un modèle «Origine©» (photo ci-dessous) proche des chevalets traditionnels mais conçus pour limiter les ruptures de cordes. D'autres modèles sont proposés en option.



- Les chevalets sont en érable pour les modèles en frêne et en hêtre ou avec l'essence de bois choisie en option pour la fabrication de l'instrument.
- Les cordiers acoustiques «Kéléfa©» libèrent les vibrations de la peau et favorisent la qualité acoustique des instruments.



- Tous mes instruments sont montés avec des cordes calibrées dont les diamètres sont calculés pour obtenir une tension constante permettant d'améliorer le confort de jeu, elles sont reliées au cordier par de la drisse 2 mm.

- **Modèle «HARDINO©»**

**590,00 €**



Les koras «Ergonomiques» sont issues des modèles professionnels avec les options suivantes :

- Poignées «Ergonomic©»



- Chevalet «Ergonomic©»



- **Modèle «SAWTA©»**

**890,00 €**

- **Modèle «SAWTA ©»Fine Tuning**

**1290,00 €**

• **Modèle «HARDINO©»**

**1090,00 €**



Kora «White» en érable



Kora «Brown» en latandza



Kora «Red» en padouk

• **Modèle «SAWTA©»**

**1390,00 €**



Koras «Brown» en latandza



• **Modèle «SAWTA ©»Fine Tuning**

**1790,00 €**

Les koras «Deluxe» sont issues des modèles professionnels avec les options suivantes :

- Sonorisation «Dual Source©» Kaëlig©.
- Cloutage personnalisé à votre choix \*.
- Design de l'ouïe personnalisé à votre choix \*.
- Poignées personnalisées à votre choix \*.
- Chevalet personnalisé (voir modèles page 18, 19 et 20).
- Le cordier est un modèle acoustique «Kéléfa©»

Les essences de bois proposées sont les suivantes :



Érable



Padouk



latandza

\* Sous réserve de réalisation technique...

• **Le donso n'goni «HARDINO©» (Chevilles de harpe)**

➤ Modèle 6 cordes **350,00 €**

• **Le kamélé n'goni «HARDINO©» (Chevilles de harpe)**

➤ Modèle 8 cordes **390,00 €**

➤ Modèle 10 cordes **440,00 €**

➤ Modèle 12 cordes **490,00 €**



- Le corps est constitué d'une calabasse traversée par deux transversales et des poignées en hêtre sur laquelle est tendue une peau parcheminée.
- Le manche en hêtre est conçu pour faciliter le changement des cordes, il est équipé de chevilles de harpe faisant aussi office de sillets installées pour permettre l'accordage opposé (les cordes jouées par la main gauche s'accordent avec la main droite et inversement). La tête du manche présente un design original.
- L'accordage est réalisé avec une clef prévue pour cet usage fournie avec l'instrument .
- Le chevalet est un modèle «Origine©» en érable.
- Le cordier est un modèle acoustique «Kéléfa©» permettant aux cordes de ne pas être en contact avec la peau pour favoriser la qualité acoustique de l'instrument.
- Les cordes en mono filament de nylon sont calibrées pour obtenir une tension constante permettant de faciliter le jeu de l'instrument.

**Possibilité de décliner ces instruments en modèle «Sawta©» avec un supplément de 300,00 € et en modèle «Sawta©»Fine Tuning avec un supplément de 450,00 €.**

**Ces modèles sont ceux qui se rapprochent le plus par leur conception des instruments traditionnels tout en bénéficiant de la qualité acoustique des instruments Kaëlig©...**

- **La kora électrique «Hardino©»**

**690,00 €**



- Manche **«Hardino©»** avec la tête du manche présentant un design original.
- Peau parcheminée.
- Parties bois en frêne.
- Poignées avec design.
- Chevalet **«Origine©»** en érable .
- Sonorisation Mi-Si « Acoustic Trio » + sortie Jack .
- Le cordier est un modèle acoustique «Kéléfa©».

**Possibilité de décliner cette kora en modèle «Sawta©» pour un coût de 990,00 € et en modèle «Sawta©»Fine Tuning pour un coût de 1390,00 €.**

- **Le kamélé n'goni électrique «Hardino©».**

- Modèle 8 cordes **590,00 €**
- Modèle 10 cordes **640,00 €**
- Modèle 12 cordes **690,00 €**



- Manche **«Hardino©»** avec la tête du manche présentant un design original.
- Peau parcheminée.
- Parties bois en hêtre.
- Chevalet **«Origine©»** en érable .
- Sonorisation Mi-Si « Acoustic Trio » + sortie Jack .
- Le cordier est un modèle acoustique «Kéléfa©».

**Possibilité de décliner ces instruments en modèle «Sawta©» avec un supplément de 300,00 € et en modèle «Sawta©»Fine Tuning avec un supplément de 450,00 €.**

## LES OPTIONS

- Ajout de cordes supplémentaires 25,00 €/corde pour les modèles «Hardino©» et 50,00 € pour les modèles "Sawta©".
- **Ajout de leviers chromatiques** 40,00 €/Pièce (voir page 16 et 17).
- **Chevilles Fine Tuning** pour modèle «**SAWTA ©**» 20,00 €/Pièce (pose comprise).

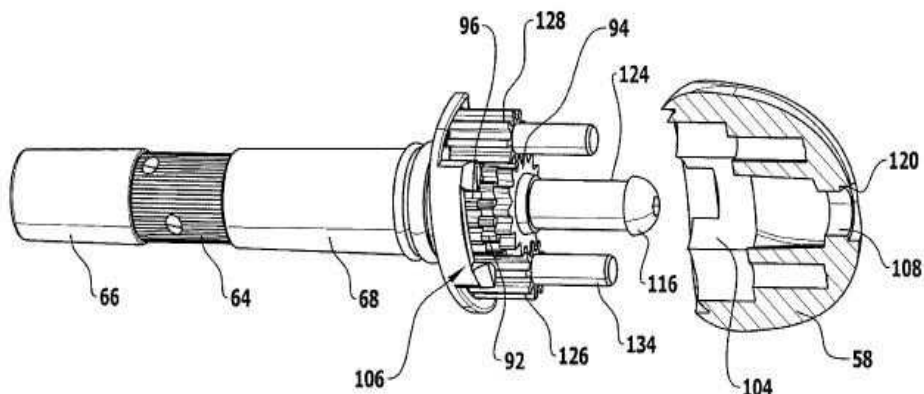

Les chevilles utilisées sont esthétiquement très proches des chevilles de violoncelle en ébène, elles sont légères (aluminium) et fonctionnent avec la même précision et facilité d'accordage que les mécaniques guitare ou basse...



- **L'essence de bois** utilisée pour les modèles professionnels sont le frêne et le hêtre mais vous pouvez aussi choisir le padouk (Red), le iatandza (Brown) ou l'érable (White) avec un coût supplémentaire de 100,00 €.

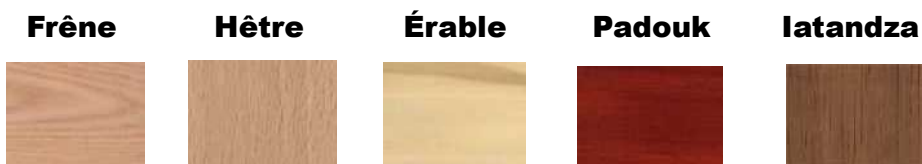

- **Pour le choix des chevalets**, je vous invite à consulter le paragraphe « Pièces détachées » pages 22 et 23.
- **Poignées «Ergonomic©»** avec un coût supplémentaire de 100,00 €.



1

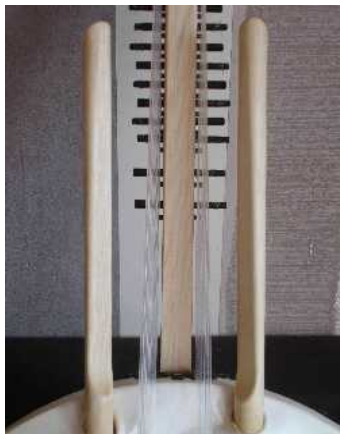

2



3

• **Customisations.**

- Motif de l'ouïe avec un coût supplémentaire de 50,00 €.



1



2



3



4

- Cloutage de la peau

- Motifs à 50,00 €.



1



2



3



4

- Motifs à 100,00 €.



5



6



7



8



9



10



11



12



13

➤ Designs des poignées.

- Motifs à 50,00 €.



1



2

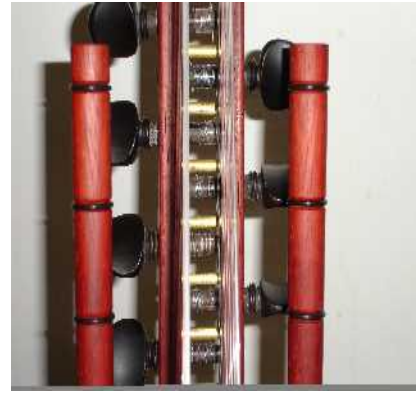

3



4



5

- Motifs à 75,00 €.



6



7

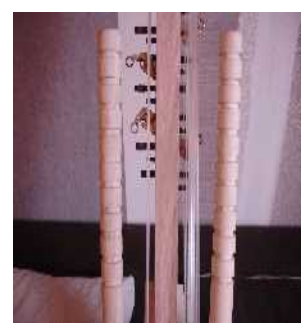

8



9



10

- Motifs à 100,00 €.



11



12



13

- Motifs à 120,00 €.



14



15

Les modèles électroacoustiques sont équipés soit du système «Dual Source©» Kaëlig© soit de la sonorisation Ischell «Inside C9». Les modèles électriques sont équipés des systèmes Mi-Si «Acoustic Trio» ou «Align» .

➤ **«Dual Source©» Kaëlig©** **200,00 €**

La sonorisation **Kaëlig©** repose sur la technologie **«Dual Source©»** composée de deux micros «piezzo films» en polymère et d'une tonalité active (pile de 9 V 6LR61 fournie) permettant la balance entre les deux micros ainsi que les réglages indépendants des graves et des aigus et celui du volume.

Contrairement à la technologie «piezzo céramique» qui génère un son «sec» et «froid», **les films polymères apportent un son précis avec des basses profondes.**

**Le placement des deux micros permet d'obtenir naturellement une source «aigu» et une source «grave»** qui peuvent être renforcées par l'action de la tonalité active.

Ce kit **«Dual Source©»** Kaëlig© vous permettra d'obtenir une **restitution fidèle du son acoustique** de votre instrument...

➤ **Sonorisations Mi-Si**

Acoustic Trio Mi-Si + volume **200,00 €**

Align Mi-Si + tonalité active + volume **250,00 €**

Les sonorisations Mi-Si fonctionnent avec la **technologie «Free Battery»**, cette technologie permet après avoir «brancher» votre instrument pendant 1 minute sur le secteur 220 v (adaptateur se branchant sur la prise jack) de jouer pendant 8 heures ! **Ce concept est donc pratique et écologique** puisque vous n'avez plus besoin de piles pour alimenter votre micro ! Comme tous les micros utilisés par l'atelier de lutherie Kaëlig©, **la restitution audio de votre instrument est de très bonne qualité !**

➤ **Ischell Inside C9 + volume** **350,00 €**

La sonorisation «Inside C9» est constituée d'un micro contact **AirBag-C** placé sous le chevalet et d'un préampli qui fonctionne avec une pile 9V (fournie) pour plus de 1000 heures d'utilisation.

Le préampli équipé de filtres coupe bas 3 positions (Flat / 180Hz / 360Hz) permettant d'ajuster la tonalité est contrôlé par un potentiomètre de volume.

L'instrument est équipé d'une sortie Jack asymétrique.

**Actuellement c'est simplement un des meilleurs systèmes de sonorisation avec une restitution audio quasi parfaite !**

- **Pose de leviers chromatiques**

**40,00 € / Pièce**



Les leviers de harpe permettent l'utilisation rapide de plusieurs tonalités sur votre instrument, **depuis le mois de septembre 2011**, tous les manches créés par l'Atelier de lutherie Kora Kaëlig© **sont prévus pour accueillir les leviers chromatiques...**

- **Version «Mandingue»**

**320,00 €**

8 leviers permettant de changer rapidement entre les trois tonalités traditionnelles (Sila Ba, Sawta et Hardino) et de jouer aussi avec 5 autres tonalités : Bb majeur, C Hindu, C Harmonique mineure, C Harmonique majeur et C Mélodique mineure.

- **Version «Full»**

**840,00 €**

Pose d'un levier sur chaque corde permettant de jouer avec 8 tonalités majeures et toutes les combinaisons possibles avec 21 leviers : **C, D ou F#, E ou G#, E<sub>b</sub>, F, G, A ou C#, B<sub>b</sub>**

En ce qui me concerne, mon choix se porterait plutôt vers les gammes suivantes :

**C, D, E<sub>b</sub>, E, F, G, A et B<sub>b</sub>**

Pour un usage plus complet de l'instrument avec option chromatique, **je conseille l'ajout de deux cordes supplémentaires (G1 et B1)**. L'évolution de la kora vers un modèle « Casamance » permet ainsi de renforcer la tessiture de l'instrument dans les graves, en particulier pour les gammes de G et de B, ce changement nécessite la pose d'un levier supplémentaire pour le B1 (la version «Mandingue» coûte alors 350,00 € au lieu de 360,00 € et la version «Full» 900,00 € au lieu de 920,00 €).

Pour les kamélés et donsos n'gonis, les altérations et les gammes obtenues dépendent de la tonalité choisie initialement...

- **Kora chromatique «HARDINO©»**



- **Kamélé N'goni chromatique «HARDINO©»**



**Possibilité de décliner ces instruments en modèles «Sawta©» et en modèle «Sawta©»Fine Tuning.**

- **Location de kora «HARDINO©»**



### **Durée de location**

➤ 1 week-end	<b>50,00 €</b>
➤ 1 mois	<b>100,00 €</b>
➤ 3 mois	<b>75,00 € / mois</b>
➤ 6 mois	<b>60,00 € / mois</b>
➤ 12 mois et +	<b>45,00 €/ mois</b>

Les prix indiqués pour les durées de 3 à 12 mois incluent la livraison et l'assurance de la kora en France métropolitaine, pour les durées inférieures, le transport Aller/Retour et l'assurance sont à la charge du locataire.

Les instruments sont livrés par transporteur avec assurance, quelque soit la durée de location choisie, les frais d'emballage (25,00 €) sont à la charge du locataire.

Pour plus d'infos contactez moi par mail : [kora.kaelig@gmail.com](mailto:kora.kaelig@gmail.com)

- **Location vente (leasing) kora «HARDINO©»**

Comme pour tout crédit, le montant des mensualités est proportionnel à la durée de location.

Pour l'achat d'une kora «Hardino©» après une durée de location, il sera pratiqué les tarifs suivants :

• Location 1 mois	<b>+ 550,00 €</b>
• Location 2 mois	<b>+ 470,00 €</b>
• Location 3 mois	<b>+ 450,00 €</b>
• Location 6 mois	<b>+ 370,00 €</b>
• Location 12 mois	<b>+ 250,00 €</b>

### • Documents à fournir

- Photocopie d'une pièce d'identité en cours de validité.
- Justificatif de domicile récent + RIB.
- Le contrat de location, après l'avoir complété et signé.
- L'autorisation de prélèvement signée .
- Le chèque de caution qui ne sera pas encaissé comme précisé au contrat, d'un montant de 600,00 €, **non daté**, à l'ordre de **Kora Kaëlig**.
- Le premier loyer par chèque ou virement (montant selon la durée de location + 25,00 € pour les frais d'emballage).

### • Conditions de location

- Le loyer est payable d'avance en début de mois pour le mois en cours ou avant la livraison pour une location pour un week-end.
- La durée de la location est un engagement contractuel entre le locataire et Kora Kaëlig®, en cas d'interruption prématurée, le chèque de caution sera encaissé et un remboursement sera effectué ultérieurement au prorata de la valeur locative initiale.
- La location est reconduite tacitement et prendra fin par l'envoi d'un courrier recommandé 15 jours avant la fin de la durée initiale.
- Bien que le paiement soit accepté sous toutes formes, le virement bancaire est la forme de paiement privilégiée pour les règlements mensuels..
- Le port de retour est à la charge du locataire et doit se faire dans l'emballage d'origine par transporteur ou par la poste en colissimo recommandé, dans les deux cas l'envoi sera assuré pour la valeur totale de l'instrument.

Vous pouvez aussi bien sûr venir le chercher et le rapporter à l'atelier vous même ou par un tiers si la distance vous le permet...

- Les instruments sont révisés et entretenus régulièrement entre chaque période de location, toute intervention sur l'instrument pendant la période de location est à la charge du locataire.
- Possibilité d'achat de l'instrument avec une déduction du prix de vente calculée au prorata de la durée de location (crédit bail ou leasing).

*Pour plus d'informations consultez les documents relatifs à la location en fin de catalogue...*

## LES PIÈCES DÉTACHÉES

 Contactez-moi par mail pour me communiquer les dimensions nécessaires pour la fabrication des pièces détachées (écarts entre les poignées, ajustage du manche du manche...)

- **Corps de kora**

**200,00 €**



Le corps est constitué d'une calabasse (diamètre minimum 43 cm) traversée par une transversale et des poignées en frêne sur laquelle est tendue une peau parcheminée.

Vous pouvez choisir en option l'essence de bois (+30,00 €) ainsi que les designs des poignées, du cloutage arrière et de l'ouïe.

- **Corps de kamélé n'goni**

**300,00 €**



Le corps est constitué d'une calabasse (diamètre minimum 30 cm) traversée par deux transversales et des poignées en hêtre sur laquelle est tendue une peau parcheminée.

Vous pouvez choisir en option l'essence de bois (+30,00 €) ainsi que les designs du cloutage arrière et de l'ouïe.

- **Les manches de koras et kamelés n'gonis**

➤ Manche «Hardino©»

**200,00 €**





Les manches sont fabriqués en frêne.

Les manches des modèles «Hardino©» sont équipés de chevilles et sillets de harpe, ceux des modèles «Sawta©» sont équipés de chevilles de violoncelle et de sillets de harpe.

Vous pouvez choisir en option l'essence de bois (+70,00 €), le nombre de chevilles et sillets à installer si ajout de cordes ainsi que le modèle des chevilles (Fine Tuning).

Pour les manches de kamélé n'goni «Hardino©» :

➤ 8 cordes	<b>100,00 €</b>
➤ 10 cordes	<b>120,00 €</b>
➤ 12 cordes	<b>140,00 €</b>
➤ 14 cordes	<b>160,00 €</b>
➤ 16 cordes	<b>180,00 €</b>

Pour les manches de kamélé n'goni «Sawta©» :

➤ 8 cordes	<b>300,00 €</b>
➤ 10 cordes	<b>320,00 €</b>
➤ 12 cordes	<b>340,00 €</b>
➤ 14 cordes	<b>360,00 €</b>
➤ 16 cordes	<b>380,00 €</b>

- **Poignées et transversale 100,00€**



Les poignées et transversale sont réalisées en frêne avec le design «Kaëlig©»

Vous pouvez choisir l'essence de bois (+30,00 €) ainsi que le modèle de poignées en option.

- **Les chevalets**

Les chevalets sont réalisés en érable mais vous pouvez choisir le padouk ou le iatandza .

**Les chevalets sont réalisés sur mesure en fonction de votre instrument, les écarts entre les cordes sont ceux relevés sur la kora de Ballaké Sissoko.**

➤ «Origine©»

**25,00 €**



➤ «Tradition©»

**35,00 €**



➤ «Korafola©»

**50,00 €**

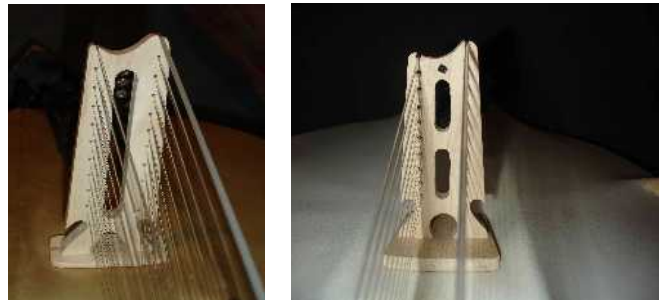

Chevalets «Korafola©» (modèles 1 & 2)

\* Supplément de 15,00 € pour le modèle 2

➤ «Jaliya©»

**80,00 €**



➤ «Mesengo©»

**100,00 €**



➤ «Farafina©»

**100,00 €**



Chevalets «Farafina©» (modèles 1 & 2)

\* Supplément de 30,00 € pour le modèle 2

➤ «Ergonomic©»

**100,00 €**



➤ «Tribal©»

**120,00 €**



• **Cordier**

**35,00 €**

Les cordiers sont des modèles acoustiques «Kéléfa©» qui permettent une meilleure vibration de la peau et en conséquence une meilleure qualité acoustique des instruments.



- **Le kit acoustique « Kaëlig© » pour kora** **75,00€**

Le kit acoustique « Kaëlig© » est constitué d'un chevalet «Origine ®», d'un cordier acoustique «Kéléfa ®» et d'un jeu de 21 cordes calibrés.

- **Modèle pour kamélé n'goni (8 à 16 cordes)** **50,00 €**

*L'idéal pour améliorer la qualité de votre instrument !!!*

- **Les cordes calibrées « Kaëlig© »**

- Le jeu complet avec 21 cordes calibrées **30,00 €**

Le prix inclus les frais de port pour la France métropolitaine

- Cordes au détail :

Ø 3 mm	<b>3,00 €</b>
Ø 2.5 mm (Fa 1/F1)	<b>2,50 €</b>
Ø 2, 1.8, 1.6 et 1.4 mm (Do2/C2 et Ré2/D2)	<b>2,00 €</b>
Ø 1.3, 1.2 et 1.1 mm (Mi2/E2, Fa2/F2, Sol2/G2, La2/A2 Si2/B2 et Do3/C3)	<b>1,75 €</b>
Ø 1, 0.90 et 0.80 mm (Ré3/D3, Mi3/E3, Fa3/F3, Sol3/G3, La3/A3 et Si3/B3)	<b>1,50 €</b>
Ø 0.70 et 0.60 mm (Do4/C4, Ré4/D4, Mi4/E4, Fa4/F4, Sol4/G4 et La4/A4)	<b>1,00 €</b>
Ø 0.50 mm	<b>0,75 €</b>

*Pour les cordes au détail, commande minimum de 15,00 € hors frais de port.*



**Pour les kamelés n'gonis, veuillez me contacter par mail pour me communiquer la tonalité choisie ainsi que les longueurs vibrantes (entre le sillets et le chevalet) pour que je puisse calculer les diamètres pour chaque corde.**

- **Les stands « Kaëlig© »**

- Le stand «Scène©» (kora standard Ø 40 à 50 cm) **65,00 €**



*Le stand «Scène©» n'est pas seulement conçu pour «poser» votre kora, il a été particulièrement étudié pour le jeu de votre instrument...*

- Le stand «Voyager©» **45,00 €**



*Le stand «Voyager©» est Le stand des «baroudeurs», pratique, peu encombrant, facile à monter, léger...*

- **Tarif horaire :** **40,00 € TTC**

- **Instruments sur mesure.**

Je peux vous fabriquer sur mesure des modèles avec des cordes supplémentaires ou des tessitures différentes que celle utilisées habituellement (kora ténor avec une octave basse plus complète, accordage à la tierce ou à la quinte...).

- **Interventions sur votre instrument.**

- Démontage complet de l'instrument	<b>50,00 €</b>
- Installation complète (manche, chevalet, cordier + jeu de cordes)	<b>100,00€</b>
- Installation du cordier	<b>30,00 €</b>
- Installation du chevalet	<b>30,00 €</b>
- Installation du kit acoustique «Kaëlig©»	<b>50,00 €</b>
- Changement de cordes (jeu de cordes fourni)	<b>50,00 €</b>
- Changement de peau (démontage, restauration et remontage)	<b>200,00 €</b>

- **Sonorisation (Micro + installation):**

**Dual Source© Kaëlig©** **200,00 €**

**Mi-Si**

- Acoustic Trio Mi-Si + volume	<b>200,00 €</b>
- Align Mi-Si + tonalité active + volume	<b>250,00 €</b>

**Ischell Inside C9 + volume** **350,00 €**

- **Sonorisation sur mesure (plusieurs micros, préamplis...).**

- Cablage de micros "aérien" et "électrodynamique" ensemble avec des volumes séparés et une sortie unique en XLR.
- Installation de préamplis.
- Installation de boîtier pile.
- ...

- **Restauration kora traditionnelle** **300,00 €**

Démontage complet de la kora, pose de chevilles et silets de harpe sur le manche de la kora, changement du chevalet («Origine©»), du cordier («Kéléfa©») et remontage de la kora avec un jeu de cordes calibrées.



Avant



Après...

• **Conditions générales de vente**

Les présentes conditions générales régissent les ventes des œuvres, biens et produits présentés sur [www.korakaelig.com](http://www.korakaelig.com). Ces conditions générales de vente sont les seules applicables et remplacent toutes autres conditions, sauf dérogation préalable, expresse et écrite.

[www.korakaelig.com](http://www.korakaelig.com) est l'enseigne commerciale de l'entreprise Kora Kaëlig© pour la promotion, la diffusion et la vente de koras, kamélés et donsos n'gonis, pièces détachées et accessoires.

L'atelier Kora Kaëlig© situé au 31 rue Becquerelle 60120 Paillart est enregistré au Répertoire des Entreprises et des Établissement de l'INSEE sous le numéro Siret 510 208 895 00019.

**I. Prix.**

Tous les prix sont indiqués en euros toutes taxes comprises hors frais d'expédition.

Les factures sont payables exclusivement en euros.

Kora Kaëlig© se réserve le droit de modifier les prix à tout moment sans préavis. En cas de modification du prix entre la date d'enregistrement de la commande et la date d'expédition, Kora Kaëlig© en informera expressément l'acheteur qui aura alors toute latitude de maintenir ou annuler sa commande.

**II. Commande.**

Les produits proposés par Kora Kaëlig© sont des œuvres uniques, l'acheteur devra préalablement à sa commande contacter Kora Kaëlig© par messagerie électronique à [kora.kaelig@gmail.com](mailto:kora.kaelig@gmail.com) pour expliciter sa demande concernant le modèle et les options choisies et obtenir les informations spécifiques concernant les tarifs et délais de livraisons.

L'acheteur déclare avoir lu et accepté les présentes conditions générales de vente avant la passation de sa commande. La validation de la commande vaut donc acceptation de ces conditions générales de vente.

Pour être prise en compte, toute commande devra impérativement être accompagnée du devis, signé par l'acheteur, rédigé par Kora Kaëlig© reprenant les informations obtenues préalablement par l'échange de courriels et par le règlement d'un acompte (article L. 114-1 du Code de la consommation) minimum du tiers du prix total de la commande.

Kora Kaëlig© se réserve le droit d'annuler ou de refuser toute commande d'un acheteur avec lequel il existerait un litige relatif au paiement d'une commande antérieure.

**III. Paiement.**

L'acheteur pourra régler ses achats par :

• Chèque bancaire, établi à l'ordre de Kora Kaëlig, tiré sur une banque française et payable en France.

• Virement bancaire de compte à compte, les frais de virement étant à la charge intégrale de l'acheteur.

La commande n'est prise en compte qu'à la date du crédit effectif des sommes payées sur le compte de Kora Kaëlig©.

Les produits et marchandises demeurent la propriété de Kora Kaëlig© jusqu'au paiement complet du prix par l'acheteur.

**IV. Livraison.**

Les marchandises sont expédiées après validation de la commande et à l'issue du délai de fabrication ou d'approvisionnement annoncé à l'acheteur.

Ce délai de fabrication peut varier en fonction du travail en cours et des délais d'approvisionnement auprès des fournisseurs de Kora Kaëlig©.

Les frais de livraison et d'assurance sont à la charge de l'acheteur, selon le prix indiqué à la commande.

Le délai de livraison est donné à titre indicatif, en fonction des délais moyens observés par le transporteur.

La livraison se fait à l'adresse indiquée par l'acheteur lors de la commande, la marchandise étant remise contre signature.

Lors de l'expédition, Kora Kaëlig© communique à l'acheteur le nom du transporteur, le numéro de bordereau et la date d'expédition.

A réception de la marchandise, l'acheteur doit vérifier devant le livreur l'état du colis et en cas d'avarie (colis ouvert ou endommagé par exemple) faire les réserves nécessaires par écrit auprès du livreur.

L'acheteur dispose d'un délai de 2 jours pour vérifier la conformité de la marchandise livrée et en informer Kora Kaëlig©. Passé ce délai, la marchandise est réputée conforme. Toute réclamation ne pourra être acceptée et dégage Kora Kaëlig© de toute responsabilité vis à vis de l'acheteur.

En cas de non réception des marchandises dans le délai indiqué, l'acheteur doit Kora Kaëlig© afin qu'il fasse des recherches auprès du transporteur. Les délais de recherche peuvent être assez longs, aucune indemnisation ne pourra être effectuée avant que le transporteur n'ait confirmé la perte effective de la marchandise.

Kora Kaëlig© ne pourra être tenu responsable des conséquences dues à un retard d'acheminement ou à la perte des marchandises par le transporteur.

## **V. Satisfait ou remboursé.**

Conformément aux dispositions de l'article L 121-20 du Code de la Consommation, l'acheteur bénéficie d'un délai de 7 jours pour retourner une marchandise qui ne répond à aux critères définis au préalable avec l'acheteur et qui sont stipulés dans le devis envoyé par Kora Kaëlig©.

La marchandise doit être retournée à l'état neuf, bien emballée dans son emballage d'origine, aux frais et risques de l'acheteur.

Il est vivement recommandé de souscrire une assurance auprès du transporteur, les éventuels dommages, perte ou spoliations étant à la charge de l'acheteur.

Dans un délai de 10 jours ouvrables suivant la réception du retour, Kora Kaëlig© procédera au contrôle de la marchandise et si son état est jugé satisfaisant et non conforme à la demande initiale de l'acheteur, à son remplacement ou à son remboursement.

## **VI. Informations et vie privée.**

Kora Kaëlig© est amené à demander certaines informations personnelles nécessaires au traitement des commandes. Ces informations sont indispensables pour la prise en compte des commandes, la facturation et l'acheminement et la livraison des marchandises. En validant sa commande, l'acheteur s'engage à fournir des informations vraies et sincères le concernant.

Kora Kaëlig© s'engage à traiter ces informations de manière confidentielle, et à ne les diffuser à des tiers que pour les besoins liées à la mise à disposition des marchandises achetées (par exemple transport, assurance, paiement).

Outre leur utilisation liée à la livraison des marchandises, Kora Kaëlig© pourra utiliser les informations collectées pour envoyer épisodiquement des messages concernant l'évolution de ses services et produits. Vous pouvez à tout moment demander à Kora Kaëlig© de ne plus vous envoyer de messages, par courrier ou par messagerie.

En vertu de la loi Informatique et Libertés du 6 janvier 1978, vous disposez d'un droit d'accès, de rectification et d'opposition aux données personnelles vous concernant.

## **VII. Responsabilité.**

L'acheteur bénéficie des dispositions de la garantie légale des vices cachés.

Kora Kaëlig© ne saurait être tenu pour responsable de l'inexécution du contrat conclu en cas de force majeure, de perturbation ou grève totale ou partielle, notamment des services postaux et moyens de transport ou de communications, d'inondation, d'incendie, ou de guerre tel que défini par la jurisprudence rendue par les juridictions françaises.

Kora Kaëlig© n'encourra aucune responsabilité pour tous dommages indirects, perte d'exploitation, perte de profit, perte de chance, dommage ou frais qui pourrait survenir du fait de l'achat des marchandises présentées sur [www.korakaelig.com](http://www.korakaelig.com), ni pour les conséquences de leur mauvaise utilisation.

La responsabilité de Kora Kaëlig© ne sera pas engagée en cas de retard dû à une rupture de stock chez le fournisseur ni en cas de différences non substantielles entre les photos de présentation des articles textes et illustrations sur [www.korakaelig.com](http://www.korakaelig.com), et les articles commandés.

Les photos présentes sur [www.korakaelig.com](http://www.korakaelig.com) n'ont aucun caractère contractuel. Elles ne sont communiquées qu'à titre d'illustration.

La responsabilité de Kora Kaëlig© sera, en tout état de cause, limitée au montant de la commande.

### **VIII. Propriété intellectuelle.**

La mise en page, le graphisme, les textes, les illustrations, les photos, les vidéos et fichiers audio présentés sur [www.korakaelig.com](http://www.korakaelig.com) sont réservés au titre du droit d'auteur et de la propriété intellectuelle.

Les produits et les designs présentés par Kora Kaëlig© sont protégés à l'Institut National de la Propriété Industrielle (INPI) et par copyright internationaux déposés auprès d'un huissier.

Toute reproduction totale ou partielle du site [www.korakaelig.com](http://www.korakaelig.com) et des produits présentés par Kora Kaëlig© est strictement interdite.

### **IX. Juridiction compétente.**

Le présent contrat est soumis au droit français. La langue du présent contrat est le français. Tout litige, quel que soit le lieu de livraison, qui pourrait résulter de l'interprétation ou de l'exécution des présentes conditions générales de vente sera soumis aux juridictions compétentes dont ressort le siège social de Kora Kaëlig©.

## **DOCUMENTS RELATIFS A LA LOCATION**

- **Conditions générales de location**

#### **Art. 1 : Objet de la location.**

Le contrat a pour objet de louer un instrument de musique à un locataire par le loueur, Kora Kaëlig©.

Pendant la durée du contrat, le locataire assume l'entretien, la garde juridique et la responsabilité du dit instrument de musique. Le contrat est personnel, et ne peut en aucun cas être cédé. L'instrument de musique est exclusivement réservé à l'usage individuel du locataire.

#### **Art. 2 : Durée de location.**

La location est consentie pour une durée fixée au contrat et, sauf accord entre les parties ou dans les cas prévus à l'article 8, il ne peut y être mis fin par anticipation.

La location prend effet à compter du jour de la mise à disposition de l'instrument de musique, elle s'achève le jour de la restitution de l'instrument.

Le contrat est renouvelable tacitement par périodes égales à la durée initiale du contrat. Il n'est pas envoyé de rappel à l'échéance de la période.

#### **Art. 3 : Loyer et conditions de paiement.**

Le montant du loyer est fixé au contrat et payable d'avance. Pour chaque période renouvelée tacitement, le loyer doit être payé d'avance.

Le premier loyer est acquitté lors de la mise à disposition de l'instrument de musique. Bien que le paiement soit accepté sous toute forme, le virement bancaire est la forme de paiement privilégiée pour les règlements mensuels.

Sous réserve d'une modification du régime fiscal, le loyer principal ne variera pas pendant la durée du contrat. Toutefois, en cas de reconduction tacite du contrat durant plus d'un an, le loueur se réserve le droit d'augmenter le tarif de la location de l'instrument de musique chaque année à partir de la date anniversaire du contrat. Cette augmentation ne pourra être supérieure à 10 %, sauf en cas d'une augmentation supérieure du coût de la vie calculée sur la base de l'indice INSEE.

En cas de retard, lors d'un règlement, le loueur se réserve le droit d'exiger le versement d'intérêts de retard. Ces intérêts seront décomptés mensuellement sur la base du taux d'intérêt légal de l'année en cours (Article L313-2 du Code monétaire et financier).

Ceci n'exclut pas au loueur le droit de mettre fin au contrat et ce, conformément aux dispositions de l'article 8 ci-après.

De plus, le loueur peut imposer, en cas de retard, le versement des loyers suivants par virements bancaires. Le manquement à cette obligation, signifiée par écrit, autorise le loueur à réclamer l'instrument, les loyers et les intérêts de retard, après une mise en demeure restée sans suite.

En fin de location, en cas de retard à la restitution de l'instrument de musique, le locataire versera un loyer complémentaire "prorata tempo ris" sur la base d'un loyer majoré de 20 %.

A titre de dépôt de garantie, le locataire s'engage à verser une somme égale à la valeur de l'instrument de musique. Ce dépôt ne sera encaissé qu'en cas de non-restitution de l'instrument de musique, ou de dégradation de celui-ci.

En fin de location, sous réserve des sommes dues au loueur, ce dernier restituera le dépôt de garantie. Le loueur n'effectuera pas de compensation lors du règlement de la dernière mensualité.

En cas de dégradation de l'instrument de musique, la valeur des réparations pourra être déduite du dépôt de garantie si les frais n'étaient pas réglés directement par le locataire.

#### **Art. 4 : Mise à disposition de l'instrument de musique.**

Le loueur s'engage à mettre à la disposition du locataire un instrument de musique en bon état de fonctionnement. Il informe le locataire sur les conditions d'utilisation et d'entretien de l'instrument.

Le locataire accepte l'instrument dans l'état de marche présenté. En conséquence, le loueur n'est pas tenu pour responsable en cas de mauvais fonctionnement ou de détérioration du dit instrument de musique.

#### **Art. 5 : Utilisation de l'instrument de musique.**

Le locataire s'engage à utiliser l'instrument de musique conformément à son utilisation habituelle, "en bon père de famille". Le locataire respectera le droit de propriété exclusive du loueur. En cas de tentative de saisie de l'instrument de musique, il s'engage à élever toutes protestations lors de la saisie. Si la saisie a lieu, il avisera le loueur et fera immédiatement le nécessaire, à ses frais, pour en obtenir la mainlevée.

#### **Art. 6 : Entretien et maintenance.**

Le locataire s'engage à conserver l'instrument de musique loué en bon état de présentation et de fonctionnement. Tout incident entravant le fonctionnement sera signalé au loueur. L'entretien est à faire régulièrement, et au moins une fois par an. Tous travaux d'entretien et de réparation doivent être effectués chez le loueur à la charge du locataire.

#### **Art. 7 : Instrument de musique inutilisé.**

Sauf dispositions particulières, le loueur n'est pas tenu de rembourser au locataire le loyer d'un instrument de musique inutilisé par suite de cas fortuit ou de force majeure. Aucune indemnité de loyer ne sera accordée du fait de tels incidents.

#### **Art. 8 : Résiliation.**

Le loueur peut résilier le présent contrat en cas de non paiement du loyer à l'échéance d'un renouvellement de contrat. Cette résiliation sera effective 10 jours après l'envoi d'une mise en demeure restée sans effet; ou en cas de cessation de paiement, dépôt de bilan, liquidation de biens, faillite personnelle ou règlement judiciaire.

Dans ce cas, le locataire restituera immédiatement l'instrument de musique.

#### **Art. 9 : Perte – Vol.**

En cas de perte de l'instrument, le loueur se remboursera intégralement sur le montant de la caution.

En cas de vol, le locataire doit immédiatement déposer plainte afin d'obtenir une déclaration de vol qu'il fera parvenir dans un délai de trois jours ouvrés au loueur qui prendra contact avec l'assurance. En cas de remboursement partiel, le loueur se remboursera sur le montant de la caution.

#### **Art. 10 : Location Vente (leasing).**

La location/vente s'apparente à un crédit bail, appelé aussi leasing, avec un échelonnement de paiement par mensualités.

Cette pratique est encadrée sur le plan juridique, Loi 66-455 du 2 juil. 1966, Décret 72-655 du 4 juil. 1972 et Loi n°85-78 du 25 janv. 1985 art. 86 J.

Comme tout crédit, le montant des mensualités est proportionnel à la durée de location.



## CONTRAT DE LOCATION

Le locataire ci-dessous désigné :

Nom : ..... Prénom : .....  
Adresse : .....  
Code Postal : ..... Ville : .....  
Téléphone(s) : .....  
E-mail : .....

Pièce d'identité présentée et numéro : .....

S'engage à prendre en location auprès du loueur, Kora Kaëlig©, selon les conditions générales du présent contrat , l'instrument suivant :

Instrument : .....  
Accessoires fournis: .....  
Moyennant un loyer de ..... € T.T.C. pour une durée de .....

La durée de la location est un engagement contractuel entre le locataire et Kora Kaëlig©, en cas d'interruption prématurée, le chèque de caution sera encaissé et un remboursement sera effectué ultérieurement au prorata de la valeur locative initiale.

Le loyer est payable d'avance, à la date de mise à disposition de l'instrument loué et par prélèvement ou virement bancaire mensuel lors des renouvellements tacites du contrat. Le locataire fournit un relevé d'identité bancaire et signe une autorisation de prélèvement. Bien que le paiement soit accepté sous toute forme, le prélèvement automatique est la forme de paiement privilégiée pour les règlements mensuels.

Un préavis de 15 jours avant la fin de la durée de location initiale est impératif pour mettre fin au renouvellement tacites du contrat et rendre l'instrument..

Le port de retour est à la charge du locataire et doit se faire dans l'emballage d'origine par transporteur ou par la poste en colissimo recommandé, dans les deux cas l'envoi sera assuré pour la valeur totale de l'instrument.

La caution, représentant la valeur de l'instrument loué augmenté des accessoires, est remise à la date de mise à disposition du matériel. Cette caution ne sera toutefois pas encaissée, sauf dans les cas prévus aux conditions générales.

Montant de la caution : 500 €.

La révision de l'instrument à son retour est à la charge de l'Atelier de lutherie Kora Kaëlig© sauf détérioration de l'instrument par le locataire .

Le locataire déclare avoir pris connaissance des conditions générales de location, et reçoit le double du contrat.

Fait à Paillart le

Kora Kaëlig©

Signature du locataire